

ガードポストF

使用範囲寸法

Min: 135 ~ Max: 450

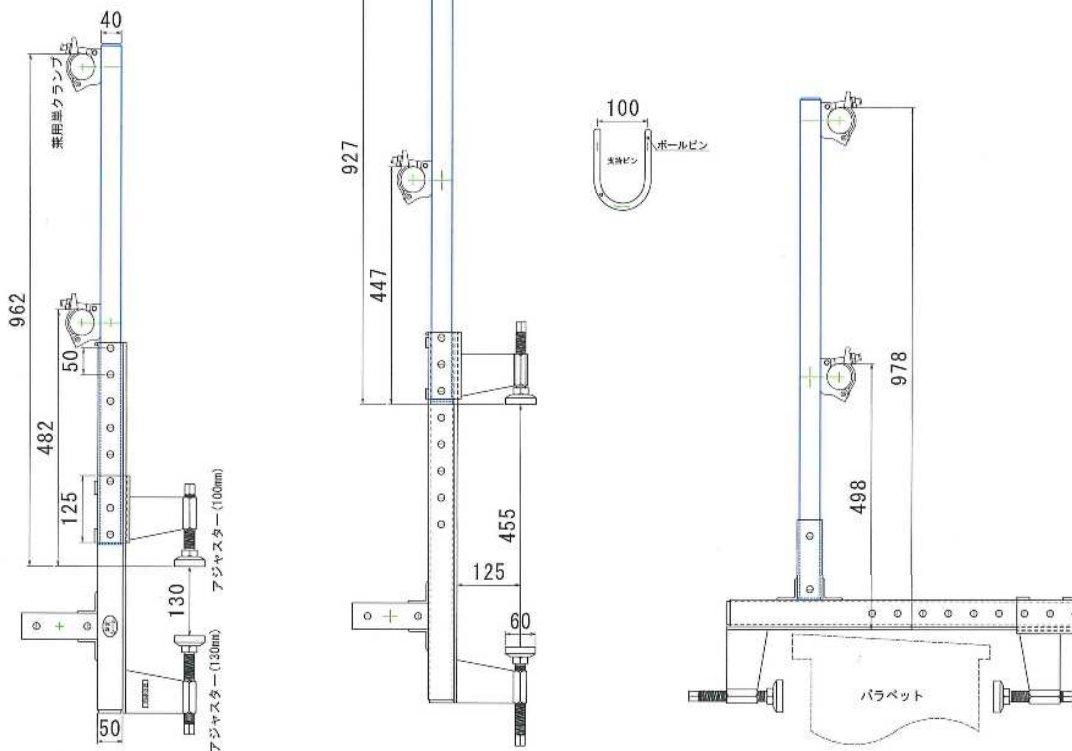

特長

- 高強度の角パイプを使用
- 二種類のパラペットに対応
- U字支持ピンにはボールピン採用
- 部品落下防止対策として、クランプナット抜け防止タイプを使用
- クランプ接合部ナットはロックナットを使用
- 微調整可能な上下にアジャスターボルト採用



! 挟み金具部分のゴムパッキンは別売りとなるので必要な場合は注文時にお申し付けください。
(1台につき2つ必要となります。)